

ГОРОД

Тематический словарь

Адрес, аллея, арка, асфальт, благоустроить, бульвар, балкон, библиотека, вокзал, город, городской, газон, двор, дворник, дворовый, детский сад, дом, дорожный каток, жить, канал, кинотеатр, колонна, Москва, мост, мостовая, музей, набережная, областной, область, окрестности, остров, памятник, парк, переулок, площадь, подземный кран, поливочная машина, привокзальная площадь, проспект, район, районный, река, Родина, Санкт-Петербург, сад, сквер, строить, театр, тротуар, улица, уличный, фонарь, фонтан, экскурсия, этаж.

Веселая зарядка для пальчиков

- На каждый ударный слог указательным и средним пальцами «шагаем» по столу.

Мы по городу шагаем,
Много видим, называем:
Светофоры и машины,
Ярмарки и магазины,
Скверы, улицы, мосты,
И деревья и кусты.

Закончи предложение

Папа отправился за посылкой на ...
Мама сделала красивую прическу в ...
Нужно зайти за лекарством в ...
Мы с мамой были у врача в ...
Нужно сдать прочитанные книги в ...
В выходные мы всей семьей пойдем
смотреть спектакль в ...
Мои родители любят посещать экс-
курсии в ...

Измени по образцу

Музей — музеи — много музеев.
Арка — ...
Канал — ...
Район — ...
Мост — ...
Парк — ...
Улица — ...
Этаж — ...

Что не так?

В деревне живет больше народа, чем в городе.

В выходные мы катались на велосипедах в театре.

Из одного конца города в другой можно долететь на самолете.

Что лишнее?

Санкт-Петербург, Москва, Новгород, Париж.

Парк, аллея, огород, сад.

Ателье, ферма, магазин, завод.

Театр, фабрика, музей, кинотеатр.

Скажи наоборот

Высокий дом — ...

Глубокая река — ...

Дождливая погода — ...

Длинная улица — ...

Узкая аллея — ...

Последний этаж — ...

Назови ласково

Дом — домик.

Город — ...

Двор — ...

Мост — ...

Река — ...

Сад — ...

Сквер — ...

Сосчитай до пяти

Одна большая площадь — две большие площади, ...

Одно красивое здание — ...

Один исторический памятник — ...

Закончи предложения

Я живу в городе ...

Он был основан ...

Главная улица в городе — ...

Мы живем на улице/проспекте/ ...

У нас ...этажный дом.

Я живу на ... этаже.

Употребил словосочетание

в нужной форме

Что? — Любимый город.

На карте нет чего? ...

Подъезжаю к чему? ...

Помню что? ...

Горжусь чем? ...

Рассказываю о чем? ...

Какое слово отличается от других?

Улица, улица, лица, улица.

Мост, мост, дрозд, мост.

Дом, дом, гном, дом.

Залив, залив, прилив, залив.

Какое слово самое короткое?

Адрес, улица, проспект, парк.

Колонна, балкон, витрина, сад.

Городской, каменный, узкий, многоэтажный.

Что общего и чем отличаются друг от друга?

Город и деревня.

Квартира и комната.

Улица и площадь.

Объясни словечко

Новостройка; достопримечательность.

Отгадай загадки

Бывают ли у дождика

Четыре колеса?

Скажи, как называются

Такие чудеса?

(Машина для поливки улиц)

В два ряда дома стоят:

Десять, сорок, сто подряд.

И квадратными глазами

Друг на друга глядят.

(Улица)

Не живая, а идет,

Неподвижна, а ведет.

(Дорога)

Возле пальмы ледяной

Нам прохладно в летний зной.

(Фонтан)

Ходит скалка по дороге:

Грузная, огромная.

И теперь у нас дорога,

Как линейка ровная.

(Дорожный каток)

Я из дома на порог

Лишь один шагнул шажок,

Дверь закрылась за спиной,

Нет пути передо мной.

Я и дома, и не дома,

Между небом и землей.

Отгадайте-ка, друзья,

Где же я?

(На балконе)

Доскажи словечко

В городе он не один —

Для покупок ... (магазин)

Дом для маленьких ребят

Называют ... (детский сад)

Подбери парное слово

Театр — спектакль, музей — ... (экскурсия).

Лекарство — аптека, подарки — ... (магазин).

Рис. 137. Помоги машинам приехать к месту назначения: покажи стрелочками начало дороги для каждой машины.



Рис. 138. Кто смотрит представление в цирке, а кто едет в автобусе? Покажи стрелочками.



Рис. 139. Запомни изображение этого дома. Проверни страницу.

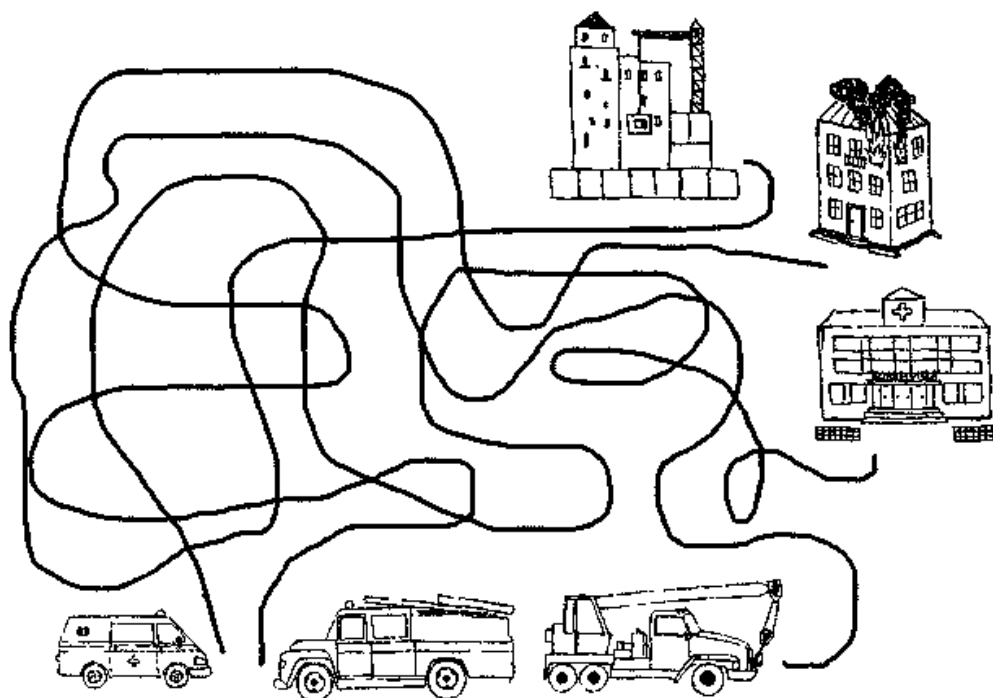

Рис. 140. Найди на этой улице дом, который был нарисован на предыдущей странице.

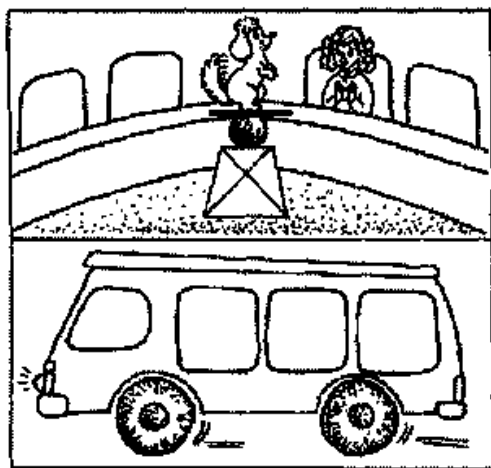

Рис. 141. Повтори рисунки по точкам.





Найди два одинаковых дома.

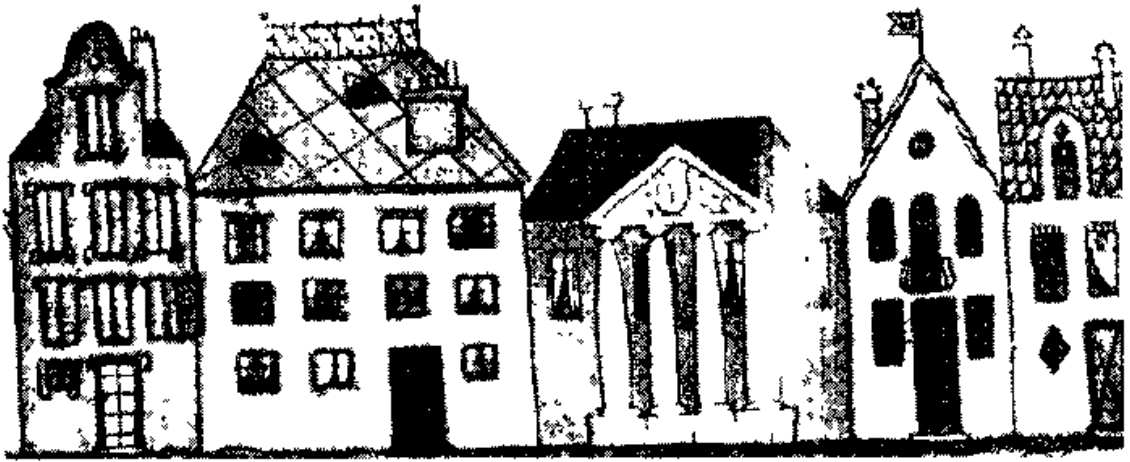
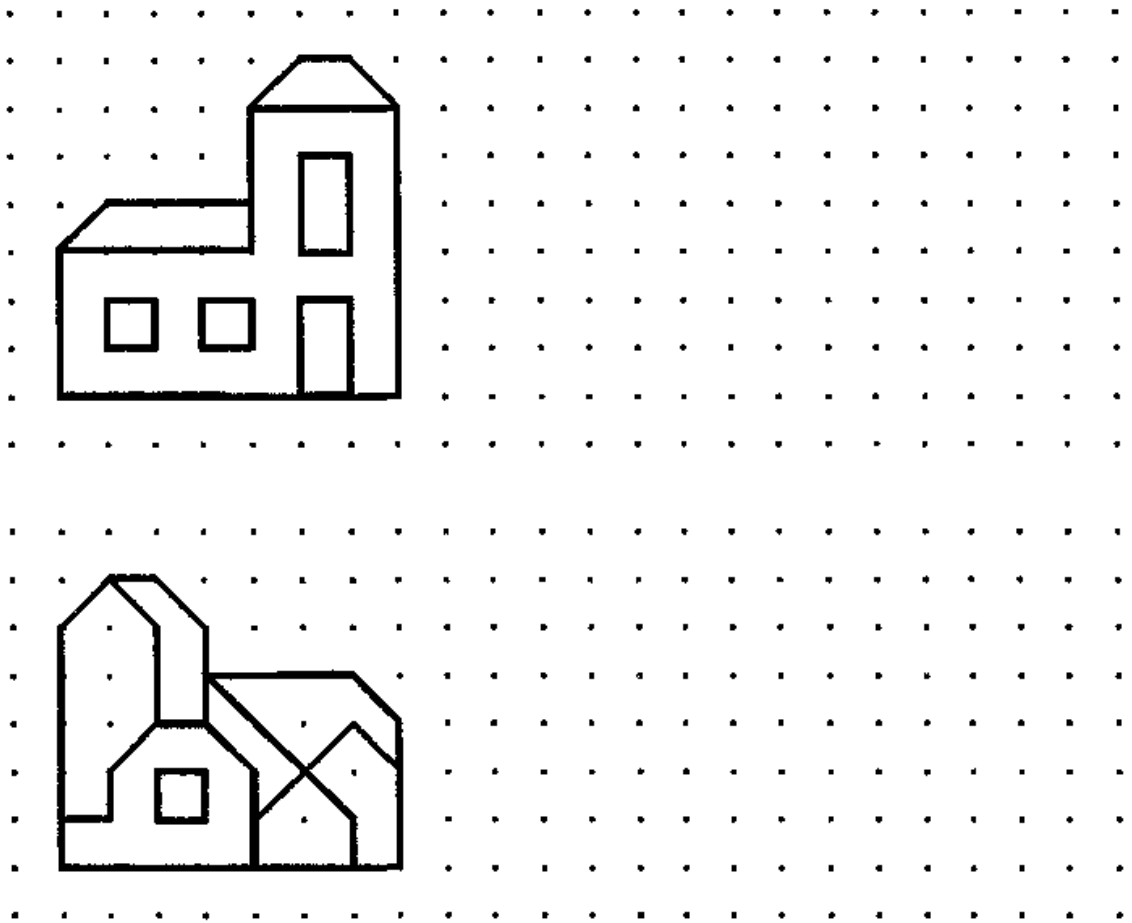

Найди такие же фигурки, как на образце, соедини их стрелками.

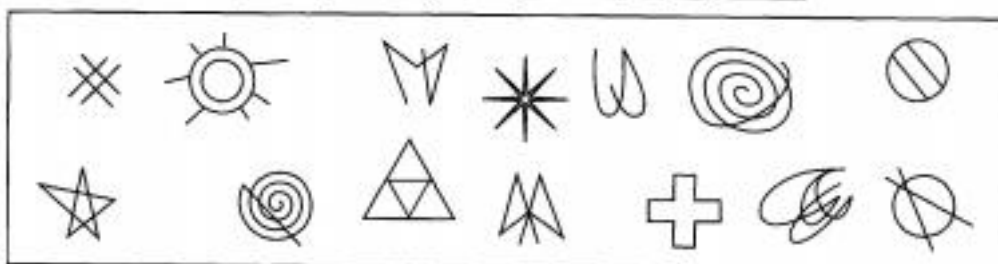

Узнать достопримечательности Санкт-Петербурга по силуэту, назвать их

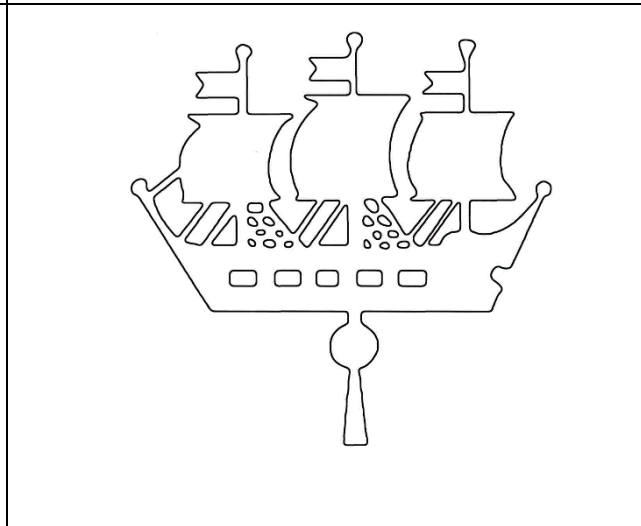
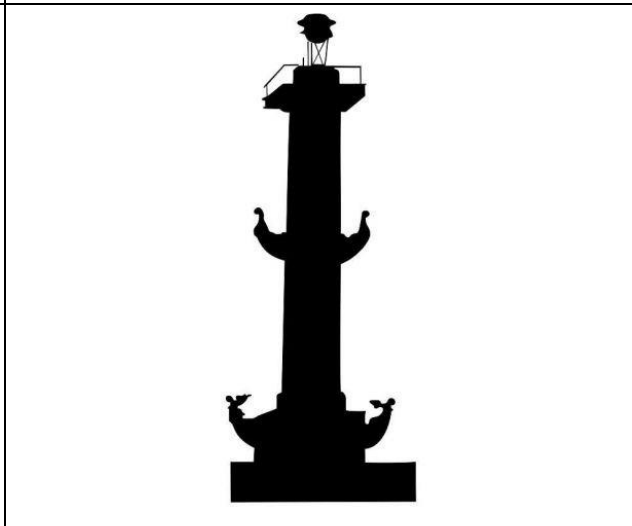
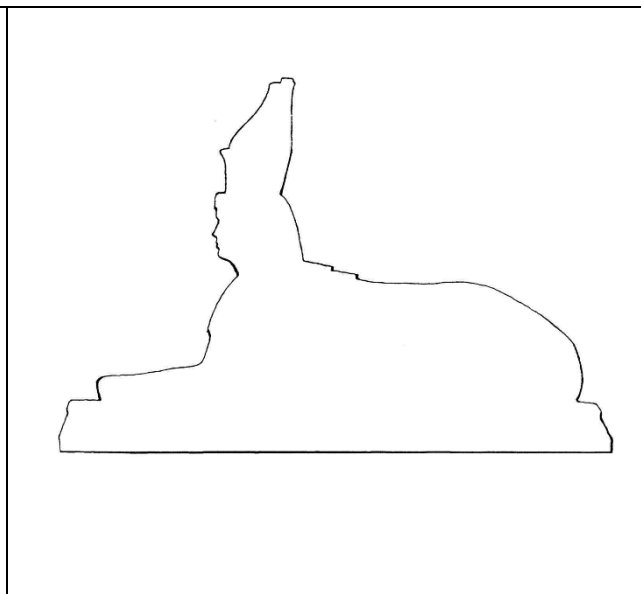
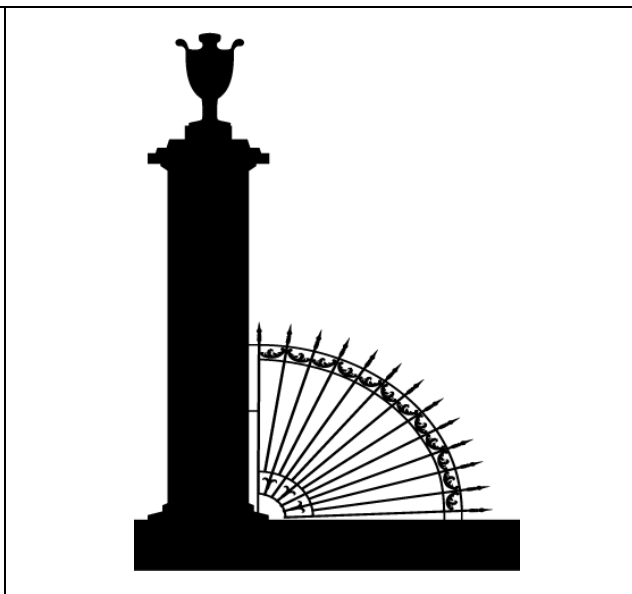
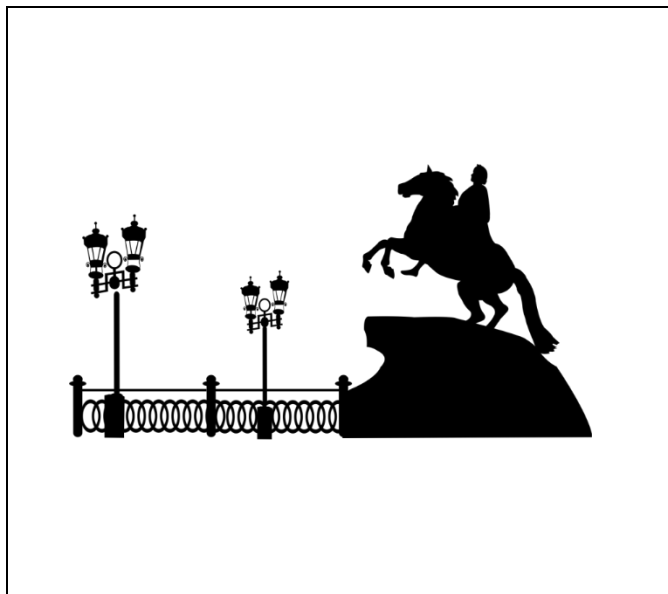

Почтовая открытка: заполнить свой адрес

шаблон

Нарисовать символ Санкт-Петербурга

город

улица

номер дома

номер квартиры

The form is a postcard template with a red and blue striped border. It features a box at the top right for drawing a symbol of Saint-Petersburg. A vertical line runs down the center, with four labels: 'город' (city), 'улица' (street), 'номер дома' (house number), and 'номер квартиры' (apartment number). To the right of the vertical line are four horizontal dashed lines for writing the address.



Сделай ключ, который подойдет к двери твоего дома (Взрослый диктует количество клеток и направление, ребёнок выполняет графический диктант на отдельном листе в клетку).

Диктант

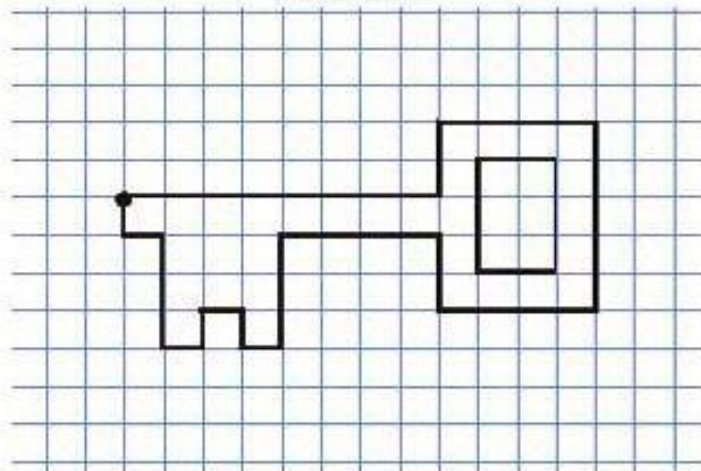

Отступи 4 клетки слева, 7 клеток сверху, ставь точку и начинай рисовать:

8	→	1	←
2	^	1	^
4	→	1	←
5	∇	1	∇
4	←	1	←
2	^	3	^
4	←	1	←
3	∇	1	^

27 мая отмечается праздник – День города Санкт-Петербурга. В честь этого сделай флаг из палочек.



Воздушные шар: Раскрась праздничные шары тремя цветами (желтый, красный, синий) так, чтобы последовательность цветов ни разу не повторялась

